

AVERTISSEMENT

AVERTISSEMENT — L'INSTALLATION DOIT ÊTRE RÉALISÉE PAR UN ÉLECTRICIEN QUALIFIÉ.

1. Les panneaux rétroéclairés par LED conviennent pour une utilisation dans des endroits secs et humides
2. Veuillez garder les panneaux rétroéclairés LED à l'écart de toute substance corrosive et veuillez utiliser un chiffon sec lorsque vous les nettoyez.
3. Les panneaux rétroéclairés par LED ne peuvent être installés que par un électricien qualifié.
4. Avant l'installation ou la maintenance, veuillez débrancher l'alimentation pour éviter les chocs électriques
5. Assurez-vous que les distances entre la partie sous tension et la partie métallique du troffer LED peuvent satisfaire à une isolation renforcée ou double.



PRUDENCE

VEUILLEZ LIRE LES INSTRUCTIONS AVANT DE COMMENCER L'INSTALLATION ET LES CONSERVER POUR RÉFÉRENCES FUTURES. Les produits électriques peuvent causer la mort, des blessures ou des dommages matériels. En cas de doute sur l'installation ou l'utilisation de ce produit, consultez un électricien compétent.

GUIDE D'INSTALLATION

1. Dévissez le couvercle du pilote.

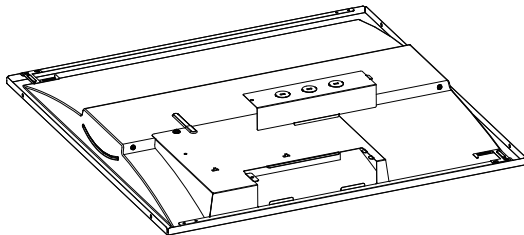

2. Raccordez le conduit à la boîte du pilote.

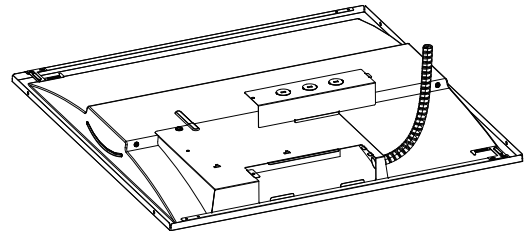

3. Raccordez les autres fils séparément.

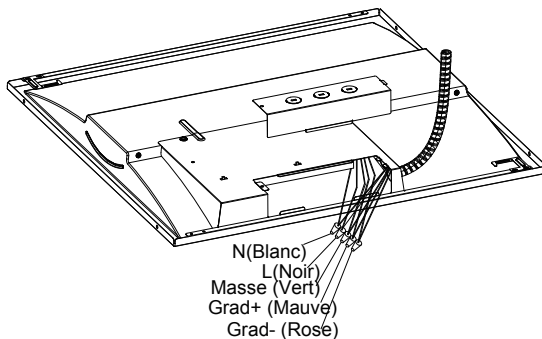

4. Remettez le couvercle du pilote en place et fixez-le à l'aide d'une vis.

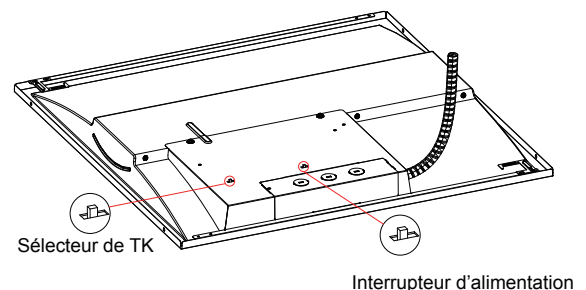

INSTALLATION ENCASTRÉE

1. Remplacez le luminaire existant au plafond par un luminaire Troffer à DEL.

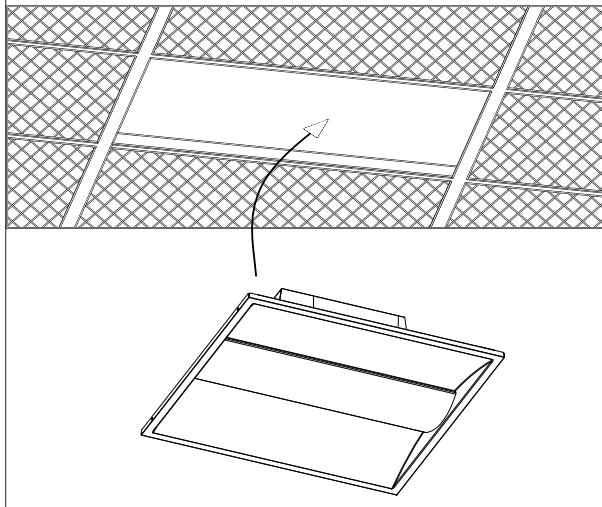

2. Remplacez le luminaire existant au plafond par un luminaire Troffer à DEL.

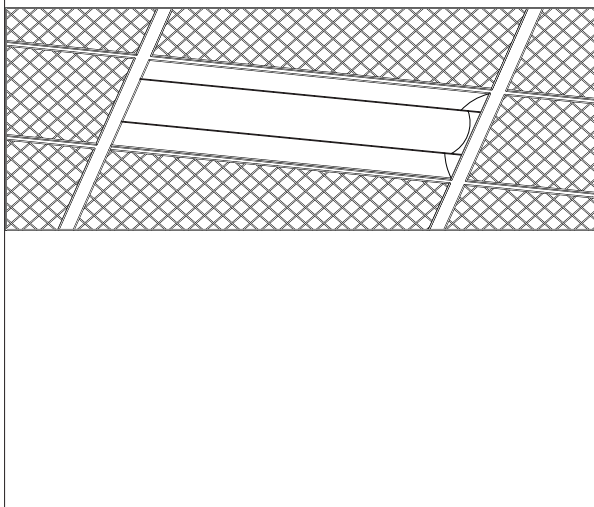

3. Utilisez les supports de protection pour des raisons de sécurité.

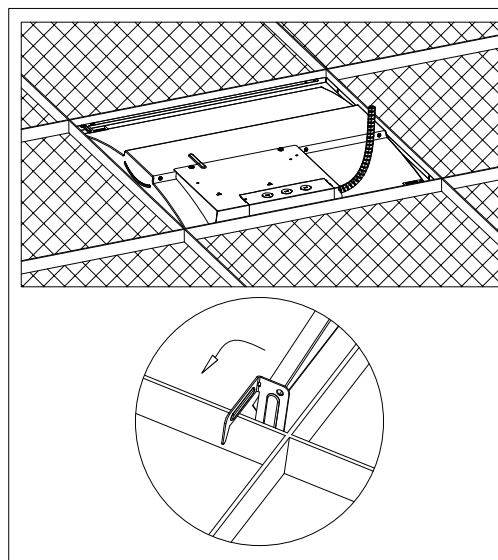
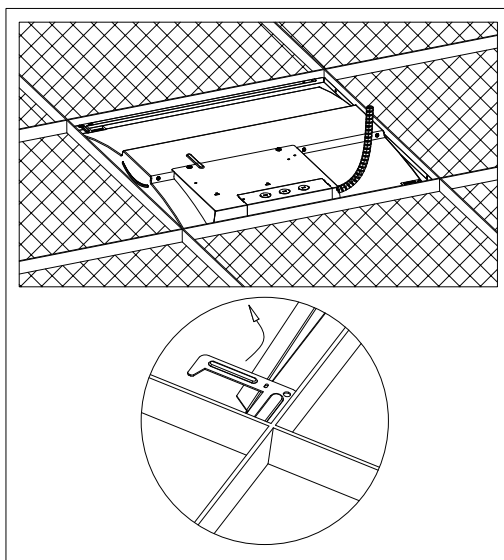

INSTRUCTION D'INSTALLATION POUR LE PNP-SENSOR-DS

1. Retirez le couvercle du PC de l'appareil, et enlevez le bouchon en caoutchouc fixé sur le capteur du corps du luminaire.

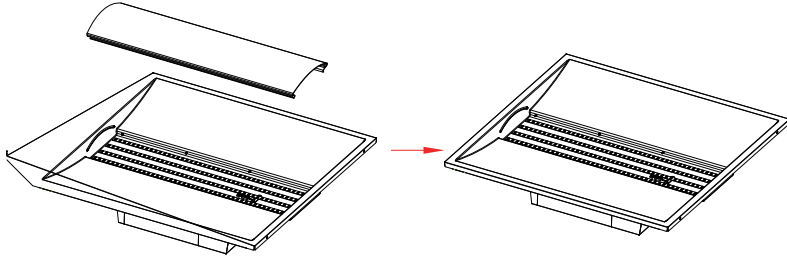

2. Raccordez les bornes du capteur au fil du terminal de 12V dans le corps du luminaire en le branchant.

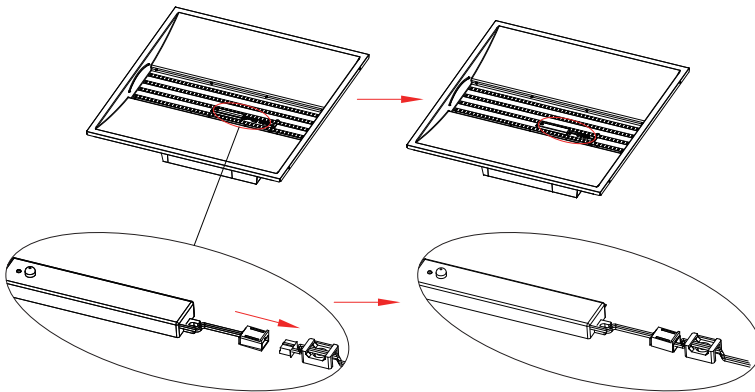

3. Installez le couvercle du PC, l'installation du capteur est terminée.

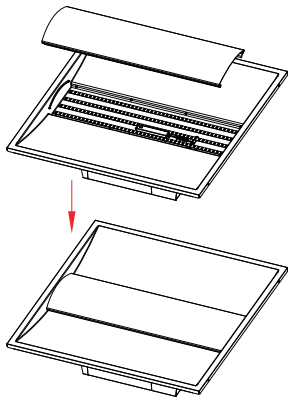

4. Installez le luminaire sur la cellule en remplaçant le luminaire existant.

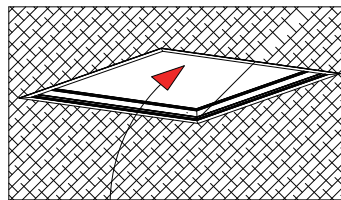

5. Après avoir bien raccordé les fils, remettez le couvercle de la boîte à bornes et serrez la vis sur le couvercle de la boîte à bornes.

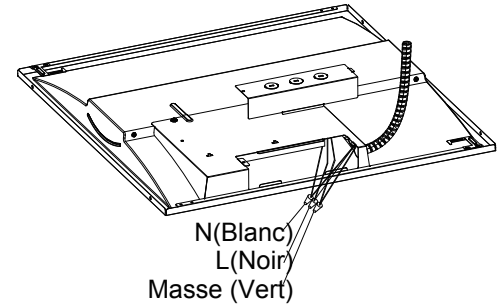

6. Veuillez utiliser un support de protection pour plus de sécurité. L'installation du capteur est maintenant terminée.



SCHÉMA DE RACCORDEMENT

Câblage ANT-7 avec le ballast à gradation ou le pilote à DEL

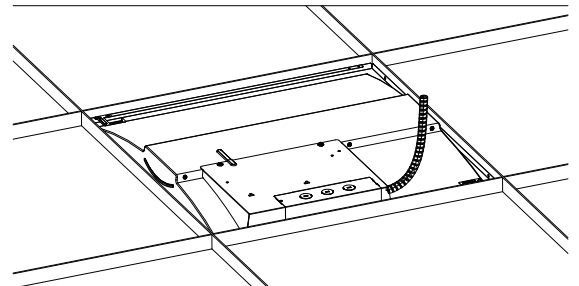
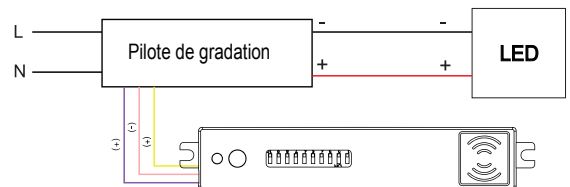

| Reference | QTY. | Remarks | Project: |
|-----------|------|---------|---------------|
| | | | Location: |
| | | | Architect: |
| | | | Engineer: |
| | | | Contractor: |
| | | | Submitted by: |
| | | | Date: |

ORTECH reserves the right to modify at any time, without notice, any or all of our product's features, designs, components and specifications to meet market changes.